

Saga

Montageanleitung

Saga ist eine Lichtleiste für den Innenbereich mit einseitiger Netzleitungszuführung.

Das Kabel für die Dali-Ausführung darf gekürzt werden. Ein Entfernen des Schutzkontaktsteckers bei der Zugschalterversion darf nur durch einen Fachmann vorgenommen werden.

1: Bestimmen Sie den Abstand zwischen den Bestigungspunkten sowie die Position der Eingangskabelbefestigung und erstellen Sie zwei Bohrlöcher.

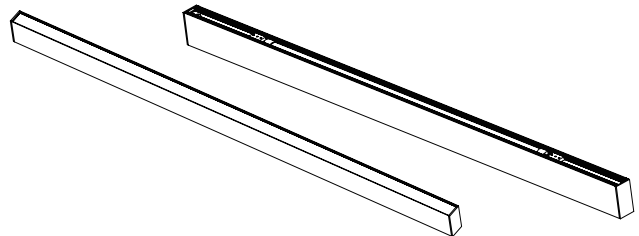

Seilpendelmontage ohne Verteilerdose

VERSION	C:C MIN. (mm)	C:C MAX. (mm)
Saga 1200	830	1160
Saga 1500	1130	1460

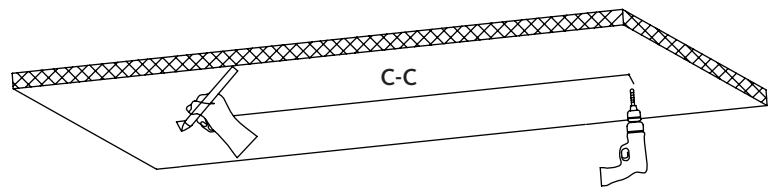

2: Fügen Sie die Montageschrauben ein und befestigen Sie anschließend die Kunststoffhalter mittels beiliegender Schrauben.

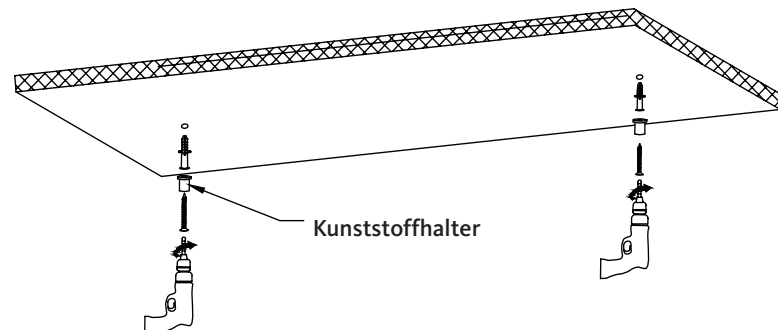

3: Führen Sie das Stahlseil in den Kunststoffstopfen ein und drehen Sie den Stopfen gegen den Uhrzeigersinn in dem Kunststoffhalter fest (A).

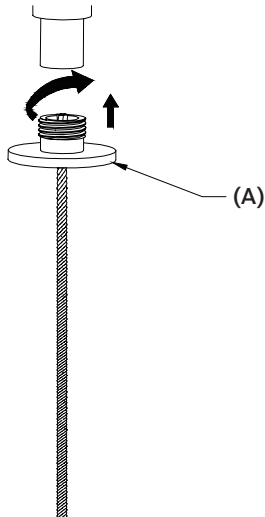

4: Nach Festlegen der Montagehöhe, führen Sie das Stahlseil durch das Befestigungsschloss und drehen den Gewindezapfen im Uhrzeigersinn in die Befestigungsplatte bis zum Anschlag fest.

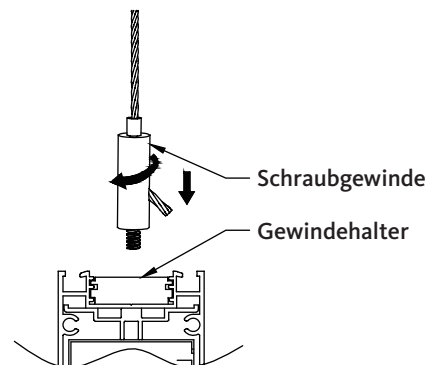

5: Passen Sie die Kabellängen nach Bedarf an und stellen Sie sicher, dass die Halterung waagrecht ausgerichtet ist.

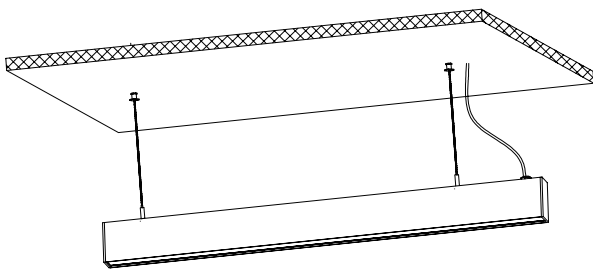

6: Schließen Sie die Eingangsleitung gemäß der Abbildung unten an. Wenn der Stecker nicht benötigt wird, schneiden Sie das Kabel ab und beenden Sie die Installation. Dies hat keine Auswirkung auf die Garantie.

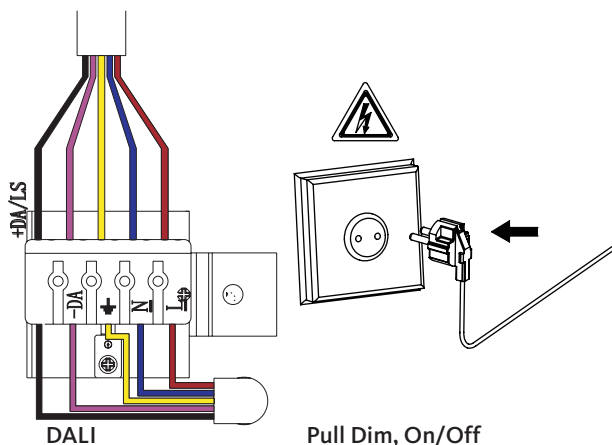

7. Service

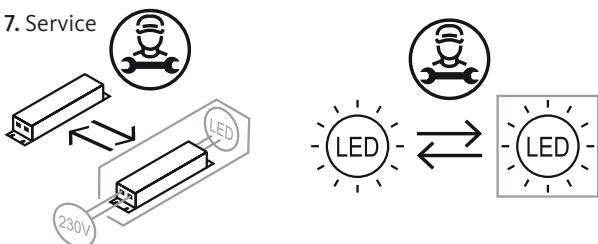

C Diese Leuchte enthält ein Leuchtmittel der Effizienzklasse C.