

Collina PIR

Installation manual/Installationshandbuch/Installationsmanual/Asennusohje

220–240 V, 50/60 Hz

Note/Achtung/Obs/Huom:

EN: Please read the instruction manual before installation and keep it for future reference. **DE:** Bitte lesen Sie die Bedienungsanleitung vor der Installation und bewahren Sie sie für zukünftige Referenz auf. **SV:** Vänligen läs bruksanvisningen före installation och spara den för framtida referens. **FI:** Lue käyttöohje ennen asennusta ja säilytä se tulevaa tarvetta varten.

Safety instructions/Sicherheitsanweisungen/Säkerhetsanvisningar/Turvallisuusohjeet:

EN: These instructions assume expert knowledge corresponding to a completed professional education as an electrician. **DE:** Diese Anleitung setzt Fachkenntnisse voraus, die einer abgeschlossenen Berufsausbildung als Elektrofachkraft entsprechen. **SV:** Dessa instruktioner förutsätter expertkunskaper motsvarande en avslutad yrkesutbildning som elektriker. **FI:** Näissä ohjeissa oletetaan sähköasentajan ammattikoulutusta vastaava asiantuntemus.

EN: Never work when voltage is present on the luminaire. Caution - Risk of fatal injury! **DE:** Es dürfen keine Arbeiten unter Spannung vorgenommen werden! Vorsicht Lebensgefahr **SV:** Arbeta aldrig när det finns spänning på armaturen. Varning - Risk för livsfarliga skador! **FI:** Älä koskaan työskentele, kun valaisimessa on jännite. Varoitus - Kuolemanvaara!

EN: Ensure that the luminaire is undamaged before installation and commissioning! **DE:** Stellen Sie sicher, dass die Leuchte vor der Installation und Inbetriebnahme unbeschädigt ist! **SV:** Se till att armaturen är oskadad före installation och idrifttagning! **FI:** Varmista, että valaisin on vahingoittumaton ennen asennusta ja käyttöönottoa!

EN: The manufacturer is not liable for any damage caused by incorrect or unauthorized use or by non-observance of these instructions. **DE:** Der Hersteller haftet nicht für Schäden, die durch unsachgemäßen oder unbefugten Gebrauch oder durch Nichtbeachtung dieser Anleitung entstehen. **SV:** Tillverkaren ansvarar inte för skador som orsakas av felaktig eller obehörig användning eller av att dessa anvisningar inte följs. **FI:** Valmistaja ei ole vastuussa vahingoista, jotka aiheutuvat virheellisestä tai luvattomasta käytöstä tai näiden ohjeiden noudattamatta jättämisestä.

EN: Work on the luminaire (installation, maintenance, servicing, troubleshooting) may only be carried out by authorized electrician. **DE:** Arbeiten an der Leuchte (Installation, Wartung, Instandhaltung, Fehlersuche) dürfen nur von einer autorisierten Elektrofachkraft durchgeführt werden. **SV:** Arbete på armaturen (installation, underhåll, service, felsökning) får endast utföras av behörig elektriker. **FI:** Valaisimeen kohdistuvat työt (asennus, huolto, kunnossapito, vianetsintä) saa suorittaa vain valtuutettu sähköasentaja.

EN: Do not install any luminaire near the heat source. **SV:** Installera inte armaturen nära värmekällan. **DE:** Installieren Sie die Leuchte nicht in der Nähe von Wärmequellen. **FI:** Älä asenna valaisinta lämmönlähteen lähelle.

EN: Do not exceed the nominal supply voltage or amperage rating. **SV:** Överskrid inte den angivna spänningen eller strömstyrkan. **DE:** Betreiben Sie die Leuchte nicht außerhalb ihrer Spezifikationen. **FI:** Älä ylitä nimellistä syöttöjännitettä tai nimellisvirran arvoa.

EN: All wiring and installation of the light fitting must adhere to local and national wiring rules. **SV:** All kabeldragning och installation av belysningsarmaturen måste följa de lokala och nationella reglerna för kabeldragning. **DE:** Die Installation der Leuchte muss gemäß den lokalen Gesetzen und Regeln erfolgen. **FI:** Valaisimen kytkennässä ja asennuksessa on noudatettava paikallisia ja kansallisia kytkentäsääntöjä.

EN: Take care not to pull any electrical wire during unpacking as this may damage the connection. **SV:** Var försiktig så att du inte drar i någon elektrisk ledning under upppackandet eftersom detta kan skada anslutningen. **DE:** Achten Sie darauf, dass Sie beim Auspacken nicht an den elektrischen Leitungen ziehen, da dies zur Beschädigung führen kann. **FI:** Varo vetämästä sähköjohtoja pakkausta purettaessa, sillä se voi vahingoittaa liitäntää.

EN: Lay out all the components on a smooth surface and make sure there are no components missing before assembling. **SV:** Lägg ut alla komponenter på en slät yta och kontrollera att inga komponenter saknas innan du monterar. **DE:** Legen Sie alle Teile auf einer glatten Oberfläche aus und vergewissern Sie sich vor dem Zusammenbau, dass keine Teile fehlen. **FI:** Aseta kaikki osat tasaiselle alustalle ja varmista ennen kokoamista, ettei osia puutu.

EN: To avoid injury or damage to the fitting, please ensure that power leads and screws are secure before connecting the power. **SV:** För att undvika personskador eller skador på armaturen, se till att strömkablar och skruvar sitter ordentligt fast innan du ansluter strömmen. **DE:** Legen Sie alle Teile auf einer glatten Oberfläche aus und vergewissern Sie sich vor dem Zusammenbau, dass keine Teile fehlen. **FI:** Varmista ennen virran kytkemistä, että virtajohtot ja ruuvit ovat kunnolla kiinni, jotta vältyt loukkaantumisilta tai laitteiston vaurioitumiselta.

EN: Please refer to IP (Ingress Protection) rating of this luminaire when deciding the location of installation. **SV:** Se armaturens IP-klassning (Ingress Protection) när du bestämmer var den ska installeras. **DE:** Bitte beachten Sie bei der Wahl des Montageortes die Schutzart (IP-Rating) dieser Leuchte. **FI:** Katso tämän valaisimen IP (Ingress Protection) -luokitus, kun päätät asennuspaikasta.

5-Year warranty policy/5-Jährige-Rückgabe-und Garantiegewährleistung/5-årig garantipolicy/5 vuoden takuu:

EN: Aura Light provides a 5-year warranty covering defects in materials and manufacturing for products we produce or sell. This warranty applies only if the product is listed with warranty details on auralight.com or in Aura Light's official communications. To submit a claim, please use the warranty claim form available on our website. **DE:** Aura Light gewährt eine 5-jährige Rückgabe- und Garantiegewährleistung auf Material- und Herstellungsfehler für Produkte, die wir herstellen oder verkaufen. Diese Garantie gilt nur, wenn das Produkt mit Garantieangaben auf auralight.com oder in offiziellen Mitteilungen von Aura Light aufgeführt ist. Um einen Garantieanspruch geltend zu machen, verwenden Sie bitte das Garantieformular auf unserer Website. **SV:** Aura Light erbjuder 5 års garanti som täcker material- och tillverkningsfel för produkter som vi tillverkar eller säljer. Garantin gäller endast om produkten är listad med garantidetaljer på auralight.com eller i Aura Lights officiella kommunikation. För att skicka in ett garantiärende, vänligen använd garantiansökningsformuläret som finns på vår webbplats. **FI:** Aura Light myöntää 5 vuoden takuun materiaali- ja valmistusvirheille tuotteille, jotka se valmistaa tai myy. Tämä takuu on voimassa vain, jos tuote on mainittu takuukyselykohtineen verkkosivustolla auralight.com tai Aura Lightin virallisessa viestinnässä. Takuuvaatimuksen tekemiseksi käytä verkkosivustollamme olevaa takuulomaketta.

EN: Technical information can be found at www.auralight.com **DE:** Technische Informationen finden Sie unter www.auralight.de **SV:** Teknisk information finns på www.auralight.se **FI:** Tekniset tiedot löytyvät osoitteesta www.auralight.com



EN: The luminaire contains a control gear and a replaceable LED light source that shall only be replaced by the manufacturer or its authorized service agent.
DE: Die Leuchte enthält ein Vorschaltgerät und eine austauschbare LED-Lichtquelle, die nur vom Hersteller oder dessen autorisiertem Kundendienst ausgetauscht werden darf.
SV: Armaturen innehåller ett driftdon och en utbyttbar LED-ljuskälla som endast får bytas ut av tillverkaren eller dennes serviceombud.
FI: Valaisimessa on liitäntälaitte ja vaihdettava LED-valonlähde, jonka saa vaihtaa ainoastaan valmistaja tai tämän huoltoliike.



EN: Do not dispose of in household waste. Dispose of electrical waste for recycling.
DE: Nicht über den Hausmüll entsorgen. Elektronikschrott dem Recycling zuführen.
SV: Släng inte i hushållsavfallet. Lämna elavfall till återvinning.
FI: Älä hävittää sekajätteen mukana. Toimita sähkö- ja elektroniikkaromu kierrätykseen.

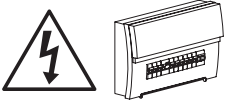

EN: Caution – risk of electric shock. Switch off power supply.
DE: Vorsicht – Stromschlaggefahr. Stromversorgung ausschalten.
SV: Varning – risk för elektrisk stöt. Stäng av strömförsörjningen.
FI: Varoitus – sähköiskun vaara. Katkaise virransyöttö.



EN: IP-rating
DE: IP-Schutzart
SV: IP-klassning
FI: IP-luokitus



EN: Wall
DE: Wand
SV: Vägg
FI: Seinä



EN: Impact protection rating
DE: Aufprallschutzklasse
SV: Stötskyddsklassificering
FI: Iskunkestävyysluokitus



EN: Direct light distribution
DE: Direkte Lichtverteilung
SV: Direkt ljusfördelning
FI: Suora valonjako



EN: Ceiling
DE: Decke
SV: Tak
FI: Katto



EN: Protection class II
DE: Schutzklasse II
SV: Skyddsklass II
FI: Suojaluokka II



EN: Built in sensor
DE: Eingebauter Sensor
SV: Inbyggd sensor
FI: Sisäänrakennettu anturi



EN: Pendant
DE: Hängend
SV: Hängande
FI: Riippuva



EN: CE
DE: CE
SV: CE
FI: CE

IP and mounting/IP-Schutzklasse und Montage/ IP-klass och montering/IP-luokka ja asennus

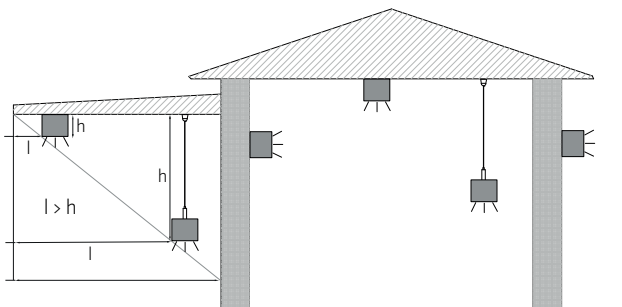

Intended use/Bestimmungsgemäße Verwendung/ Avsett användningsområde/Tarvokitettu käyttötarkoitus:

EN: The luminaire is suitable for standard use in damp environments and in outdoors areas which are covered by roofs.
DE: Die Leuchte ist für die Montage in feuchter Umgebung und in überdachten Außenbereichen geeignet.
SV: Armaturen är lämplig för standardanvändning i fuktiga miljöer och i utomhusområden som är täckta av tak.
FI: Valaisin soveltuu tavalliseen käyttöön kosteissa tiloissa ja katetuilla ulkoalueilla.

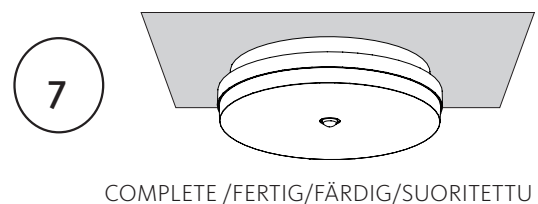
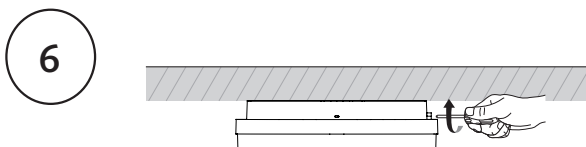
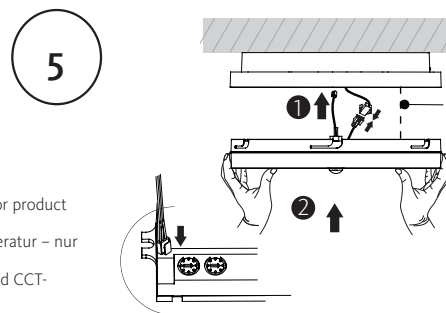
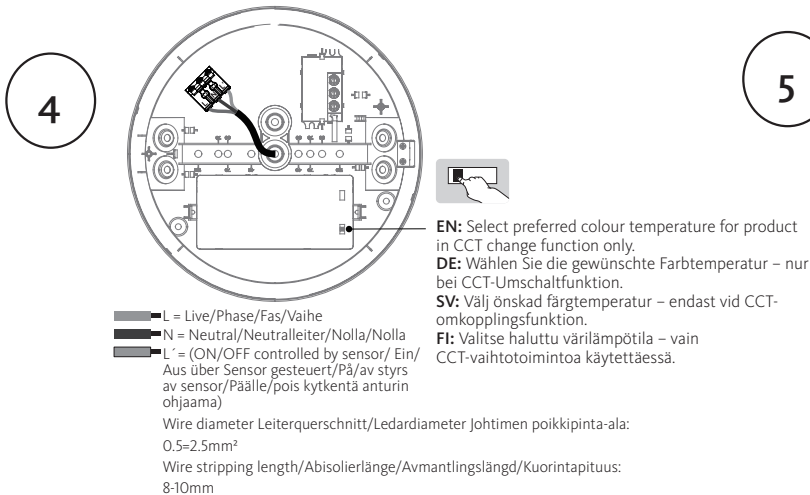
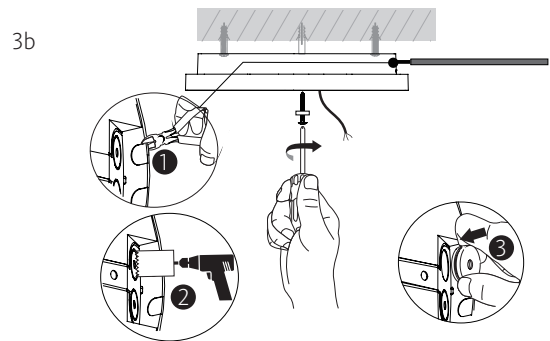
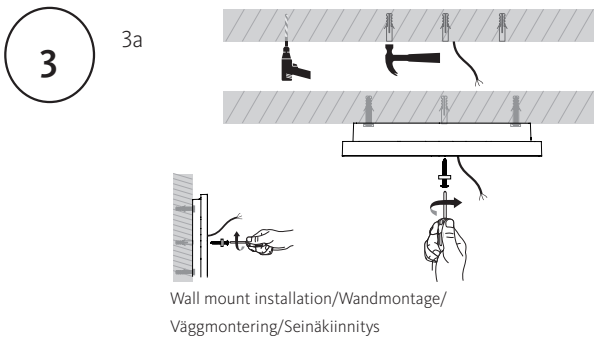
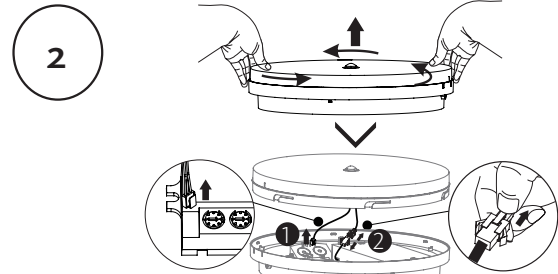
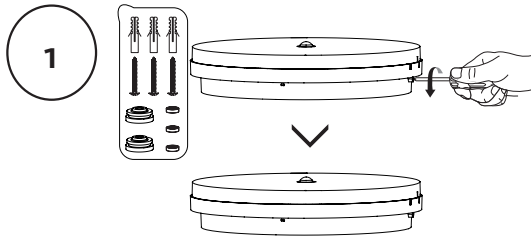

EN: Function instructions – for specific function, please refer to actual model.



Sensor

Detection area: 90 degree wide detective beam angle with 2-6 meters distance.

SENSOR DATASHEET	
Operating voltage	AC220-240V
Power consumption	1W max
Microwave frequency	-
Transmission power	-
Detection angle	90°
Detection area	2-6M Knob adjustable
Hold time	10S-15min Knob adjustable
Daylight sensor	10-20000lux Knob adjustable
Stand-by DIM level	-
Stand-by period	-
Dimming range	-
Minimum mounting distance	recommended mounting distance should be more than 2m
Recommended installation height	Wall mounted height 1.8m. Ceiling mounted height 2.5m
Operating temperature (°C)	0 °C ~ 25 °C

Wiring diagram

Master/Slave function
Central switching

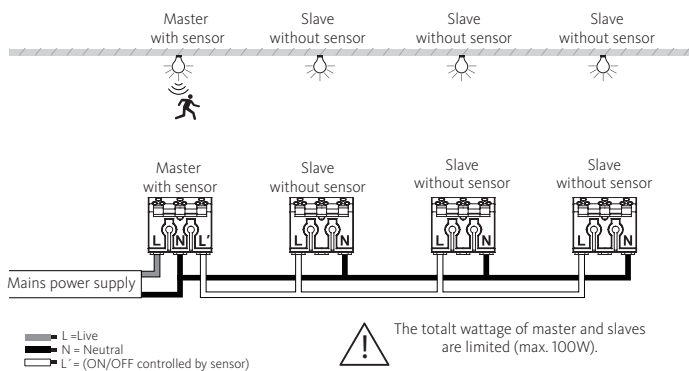

Sensor Setting

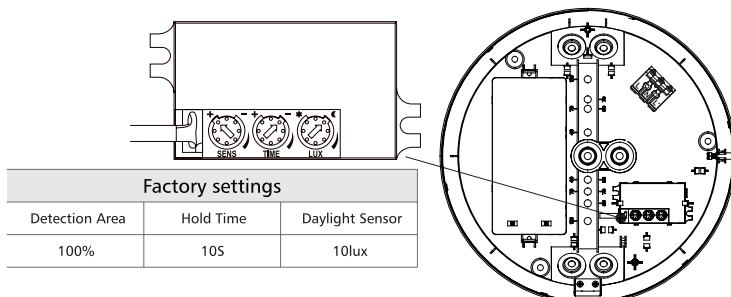

DE: Funktionsanweisungen – für spezifische Funktionen beachten Sie bitte das tatsächliche Modell.



Sensor

Erfassungsbereich: 90° breiter Erfassungswinkel mit
2–6 m Reichweite.

SENSORDATENBLATT	
Betriebsspannung	AC220-240V
Leistungsaufnahme	1W max
Mikrowellenfrequenz	–
Sendeleistung	–
Erfassungswinkel	90°
Erfassungsbereich	2-6M Über Drehknopf einstellbar
Nachlaufzeit	10S-15min Über Drehknopf einstellbar
Tageslichtsensor	10-20000lux Über Drehknopf einstellbar
Stand-by-Dimmstufe	–
Stand-by-Zeitraum	–
Dimmbereich	–
Mindestmontageabstand	Empfohlener Montageabstand sollte mehr als 2 m betragen
Empfohlene Montagehöhe	Wandmontagehöhe: 1,8 m. Deckenmontagehöhe: 2,5 m.
Betriebstemperatur (°C)	0 °C ~ 25 °C

Schaltplan

Master/Slave-Funktion
Zentrale Schaltung

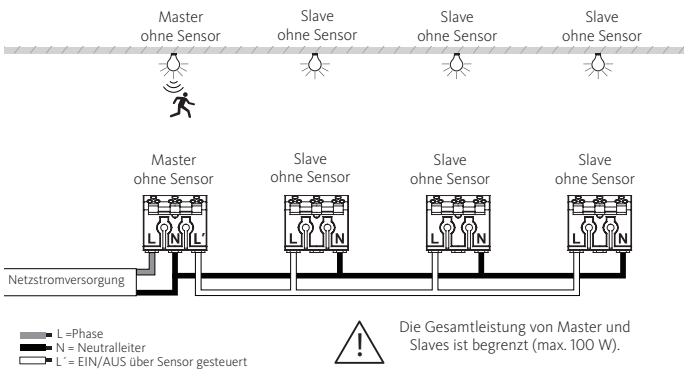

Sensoreinstellung

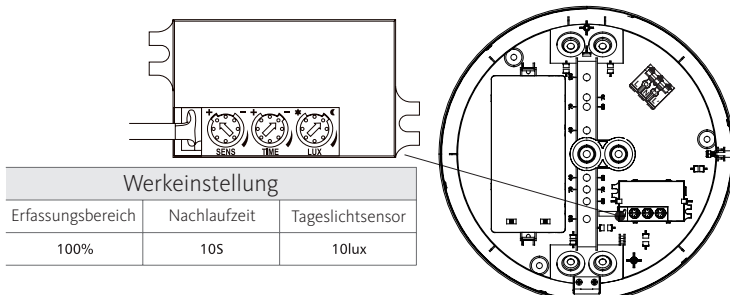

SV: Function instructions – for specific function, please refer to actual model.



Sensor

Detekteringsområde: 90° brett detekteringsfält med 2–6 meters räckvidd.

SENSORDATABLAD	
Driftspänning	AC220-240V
Effektförbrukning	1W max
Mikrovågsfrekvens	–
Sändareffekt	–
Detektionsvinkel	90°
Detektionsområde	2-6M Justerbar ratt
Eftergångstid	10S-15min Justerbar ratt
Dagsljussensor	10-20000lux Justerbar ratt
Stand-by dimningsnivå	–
Stand-by tidsperiod	–
Dimningsområde	–
Minsta monteringsavstånd	Rekommenderat monteringsavstånd bör vara mer än 2 m
Rekommenderad installationshöjd	Väggmonterad höjd: 1,8 m. Takmonterad höjd: 2,5 m.
Drifttemperatur (°C)	0 °C ~25 °C

Kopplingschema

Master/slav-funktion
Central styrning

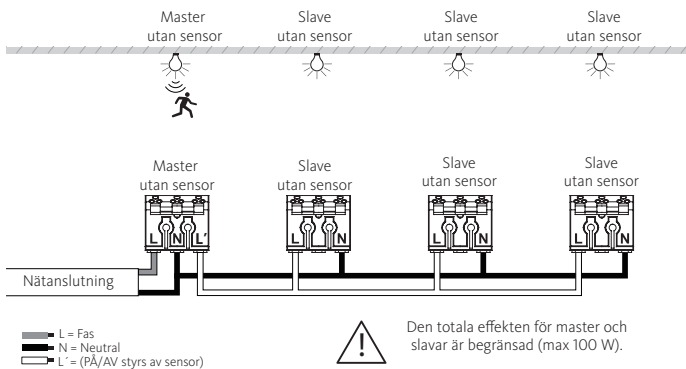

Sensorinställning

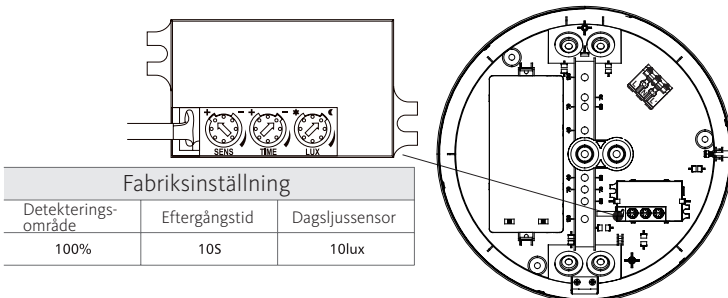

FI: Toimintaohjeet – tarkista mallikohtaiset toiminnot itse laitteesta.



Sensor

Tunnistusalue: 90° leveä tunnistuskulma ja
2–6 m etäisyys.

ANTURIN TIETOLOMAKE	
Käyttöjännite	AC220-240V
Virrankulutus	1W max
Mikroaaltotaajuus	-
Lähetysteho	-
Havaitsemiskulma	90°
Havaitseminen alue	2-6M Säädettävissä säätönupilla
Jälkikäyntiaika	10S-15min Säädettävissä säätönupilla
Päivänvalosensori	10-20000lux Säädettävissä säätönupilla
Valmiustilan himmennystaso	-
Valmiustilan aikajakso	-
Himmennysalue	-
Vähimmäiskiinnitysetäisyys	Suosittelua kiinnitysetäisyys tulee olla yli 2 m
Suosittelu asennuskorkeus	Seinäkiinnityskorkeus: 1,8 m. Kattoasennuskorkeus: 2,5 m.
Käyttölämpötila (°C)	0 °C ~ 25 °C

Kytentäkaavio

Master/slave-toiminto
Keskitetty ohjaus

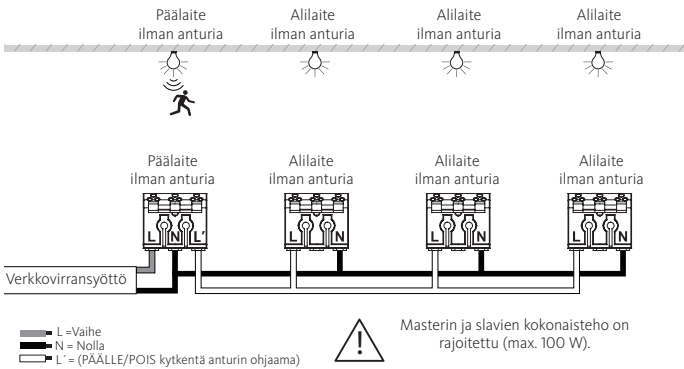

Anturiasetus

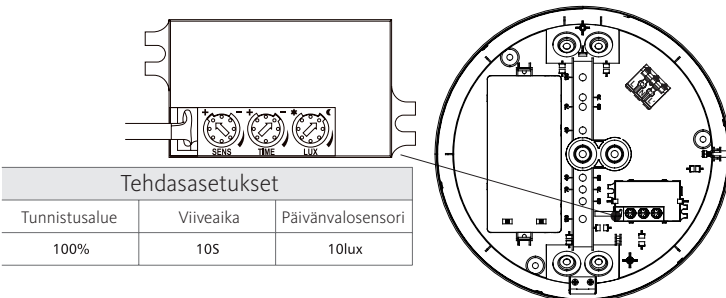

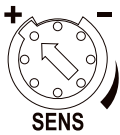
Detection area:

SENS

The detection area can be adjusted by the knob, clockwise adjustment increases the sensitivity, counterclockwise adjustment reduces the sensitivity, the maximum detection distance is 6 meters, the minimum detection distance is 2 meters.

Notice 1: The distance test is carried out under $\pm 25^{\circ}\text{C}$, 1.8 meters wall mounting installation height. The test result is based on the movement along the tangential direction of the sensor, and the detect distance can be adjusted by the dial switch.

Notice 2: Infrared sensor will be affected by temperature. Too high or too low temperature may affect the detect distance or even cause failure to sensor.

TIME
Hold time:

The hold time can be adjusted by the knob. Clockwise adjustment increases the hold time, counterclockwise adjustment reduces the hold time, the maximum hold time is 5min, and the minimum hold time is 10s.

Notice 1: The hold time counting should be started after the sensor is powered on and initialized.



LUX
Daylight sensor:

The light threshold can be selected through the Knob. Clockwise adjustment increases the light threshold, counterclockwise adjustment reduces the light threshold, the maximum light threshold is 2000lux, and the minimum light threshold is 10lux.

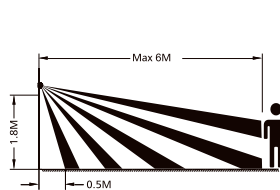
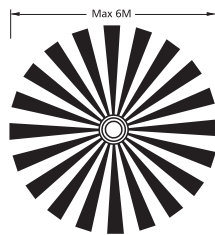
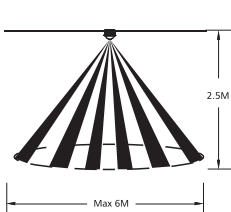
Notice 1: The light threshold may cause a large deviation in different lamps.

Induction Range

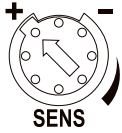
VARIANT	POWER (W)	EFFICACY (LM/W)		FLUX (LM)	
		3000 K	4000 K	3000 K	4000 K
Collina CE D300 PIR Sensor On/Off 465340	10	114	119	1140	1190
	15	112	118	1680	1770
	20	109	114	2180	2280
Collina CE D400 PIR Sensor On/Off 465341	15	125	130	1880	1950
	20	123	129	2460	2580
	25	121	127	3030	3180

Erfassungsbereich:

Der Erfassungsbereich kann über den Drehknopf eingestellt werden. Im Uhrzeigersinn erhöht sich die Empfindlichkeit, gegen den Uhrzeigersinn wird sie verringert. Die maximale Erfassungsreichweite beträgt 6 Meter, die minimale 2 Meter.

Hinweis 1: Der Abstandstest wird bei 25°C und einer Montagehöhe von 1,8 Metern durchgeführt. Das Testergebnis basiert auf Bewegungen in tangentialer Richtung zum Sensor. Der Erfassungsbereich kann mit dem Drehschalter angepasst werden.

Hinweis 2: Der Infrarotsensor wird durch Temperatur beeinflusst. Zu hohe oder zu niedrige Temperaturen können die Erfassungsreichweite beeinträchtigen oder den Sensor beschädigen.

Haltezeit:

Die Haltezeit kann über den Drehknopf eingestellt werden. Im Uhrzeigersinn verlängert sich die Haltezeit, gegen den Uhrzeigersinn wird sie verkürzt. Die maximale Haltezeit beträgt 15 Minuten, die minimale 10 Sekunden.

Hinweis 1: Die Zählung der Haltezeit beginnt erst nach dem Einschalten und der Initialisierung des Sensors.

Tageslichtsensor:

Der Lichtschwellenwert kann über den Drehknopf eingestellt werden. Im Uhrzeigersinn erhöht sich der Schwellenwert, gegen den Uhrzeigersinn wird er reduziert.

Der maximale Lichtschwellenwert beträgt 2000 Lux, der minimale 10 Lux.

Hinweis 1: Der Lichtschwellenwert kann je nach verwendeter Lampe stark abweichen.

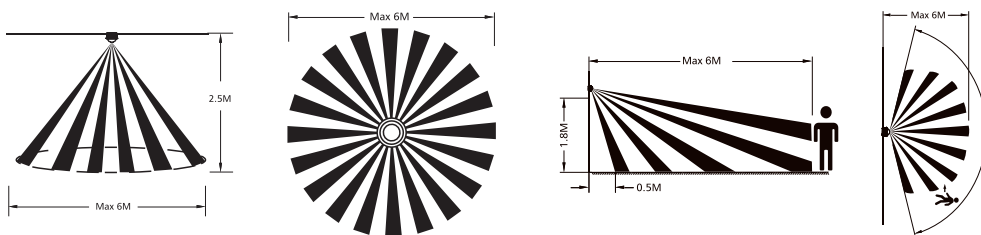
Erfassungsbereich

VARIANTE	LEISTUNG (WATT)	LICHTAUSBEUTE (LM/W)		LICHTSTROM (LM)	
		3000 K	4000 K	3000 K	4000 K
Collina CE D300 PIR Sensor On/Off 465340	10	114	119	1140	1190
	15	112	118	1680	1770
	20	109	114	2180	2280
Collina CE D400 PIR Sensor On/Off 465341	15	125	130	1880	1950
	20	123	129	2460	2580
	25	121	127	3030	3180

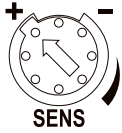
Detekteringsområde:

Detekteringsområdet kan justeras med ratten. Medurs ökar känsligheten, moturs minskar känsligheten. Maximal detekteringsavstånd är 6 meter, minimalt är 2 meter. Observera 1: Avståndstestet utförs vid 25°C och med en monteringshöjd på 1,8 meter. Testresultatet baseras på rörelse i sensorens tangentiella riktning, och avståndet kan justeras med vridomkopplaren. Observera 2: Infraröda sensorer påverkas av temperatur. För hög eller låg temperatur kan påverka detekteringsavståndet eller till och med orsaka sensorfel.

Hold-tid:

Hold-tiden kan justeras med ratten. Medurs ökar tiden, moturs minskar den. Maximal hold-tid är 15 minuter, minimal är 10 sekunder. Observera 1: Tidräkningen börjar först efter att sensorn har startats och initierats.

Dagsljussensor:

Ljusnivån kan justeras med ratten. Medurs ökar ljuströskeln, moturs minskar den. Maximal ljuströskel är 2000 lux, minimal är 10 lux. Observera 1: Ljuströskeln kan variera kraftigt beroende på vilken lampa som används.

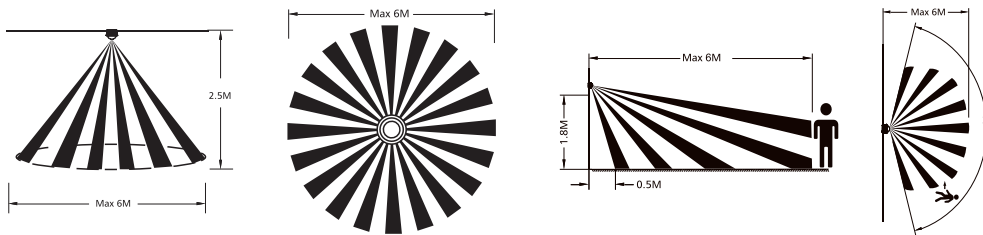
Detekteringsområde

VARIANT	EFFEKT (WATT)	LJUSEFFEKTIVITET (LM/W)		LJUSFLÖDE (LM)	
		3000 K	4000 K	3000 K	4000 K
Collina CE D300 PIR Sensor On/Off 465340	10	114	119	1140	1190
	15	112	118	1680	1770
	20	109	114	2180	2280
Collina CE D400 PIR Sensor On/Off 465341	15	125	130	1880	1950
	20	123	129	2460	2580
	25	121	127	3030	3180

Tunnistusalue:

Tunnistusaluetta voidaan säätää säätönupilla. Myötäpäivään kääntäminen lisää herkkyyttä, vastapäivään vähentää sitä. Suurin tunnistusetäisyys on 6 metriä, pienin on 2 metriä. Huomautus 1: Etäisyystesti suoritetaan 25 °C lämpötilassa ja 1,8 metrin seinäkiinnityskorkeudella. Testitulokset perustuvat liikkeen anturin tangentin suuntaisesti. Etäisyyttä voidaan säätää kytkimestä. Huomautus 2: Infrapuna-tunnistin on herkkä lämpötilan vaihtelulle. Liian korkea tai matala lämpötila voi vaikuttaa tunnistusetäisyyteen tai aiheuttaa vian.

Pitoaika:

Pitoaikaa voi säätää säätönupilla. Myötäpäivään lisää aikaa, vastapäivään lyhentää sitä. Suurin pitoaika on 15 minuuttia, pienin 10 sekuntia. Huomautus 1: Pitoaika lasketaan vasta, kun anturi on kytketty päälle ja alustettu.

Päivänvalotunnistin:

Valokynnysarvo voidaan säätää säätönupilla. Myötäpäivään kasvattaa valokynnystä, vastapäivään pienentää sitä. Suurin arvo on 2000 luxia, pienin 10 luxia. Huomautus 1: Valokynnys voi vaihdella suuresti eri lamputta.

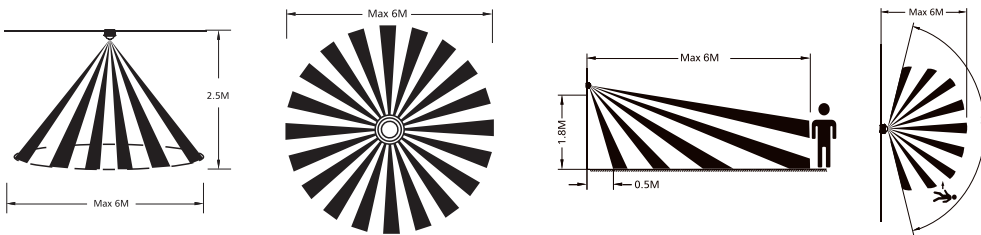
Tunnistusalue

VAIHTOEHTO	TEHO (WATTI)	VALOTEHOKKUUS (LM/W)		VALOVIRTA (LUMEN)	
		3000 K	4000 K	3000 K	4000 K
Collina CE D300 PIR Sensor On/Off 465340	10	114	119	1140	1190
	15	112	118	1680	1770
	20	109	114	2180	2280
Collina CE D400 PIR Sensor On/Off 465341	15	125	130	1880	1950
	20	123	129	2460	2580
	25	121	127	3030	3180

Troubleshooting/Fehlersuche/Felsökning/Vianmääritys – Collina PIR

EN: If the luminaire does not switch on as expected, please check the following steps in order:
Always switch off the power before making any adjustments.

First check the daylight sensor (lux setting). If the lux setting is adjusted too high, the luminaire may detect that the room already has sufficient ambient light and therefore will not switch on. In that case, reduce the lux setting and test again.

After the adjustment, switch the power back on. Allow the luminaire to complete its start-up and sensor initialization before making any further assessment.

If the luminaire still does not operate as expected, also check the detection range and the hold time settings. The detection range is adjustable from 2 to 6 metres, and the hold time is adjustable from 10 seconds to 15 minutes according to the manual

DE: Wenn die Leuchte nicht wie erwartet einzuschalten ist, überprüfen Sie bitte der Reihe nach folgenden Schritte:
Schalten Sie immer die Stromversorgung aus, bevor Sie Arbeiten an der Leuchte vornehmen.

Überprüfen Sie als erstes den Tageslichtsensor (Lux-Einstellung). Ist die Lux-Einstellung zu hoch eingestellt, kann die Leuchte erkennen, dass bereits ausreichend Umgebungslicht vorhanden ist, und schaltet sich daher nicht ein. Senken Sie in diesem Fall die Lux-Einstellung und versuchen Sie es erneut.

Die Stromversorgung kann nach durchgeführter Arbeit wieder eingeschaltet werden. Die Leuchte muss den Startvorgang und die Initialisierung des Sensors abgeschlossen haben, bevor Sie die Funktionalität der Leuchte erneut prüfen.

Wenn die Leuchte weiterhin nicht funktioniert, überprüfen Sie die Einstellungen für den Erfassungsbereich und die Nachlaufzeit.
Gemäß Bedienungsanleitung kann der Erfassungsbereich von 2 bis 6 Meter eingestellt werden und die Nachlaufzeit von 10 Sekunden bis zu 15 Minuten angepasst werden.

SV: Om armaturen inte tänds som förväntat, kontrollera följande steg i angiven ordning:

Bryt alltid strömmen innan några justeringar utförs. Kontrollera först dagsljussensorn (luxinställningen). Om luxinställningen är för högt inställd kan armaturen uppfatta att rummet redan har tillräckligt med omgivningsljus och tänds därför inte. Sänk i så fall luxinställningen och testa igen.

Efter justeringen ska du slå på strömmen igen. Låt armaturen slutföra uppstarten och sensorinitialiseringen innan du gör någon ytterligare bedömning.

Om armaturen fortfarande inte fungerar som förväntat, kontrollera även inställningarna för detekteringsområde och fördröjningstid. Detekteringsområdet kan justeras från 2 till 6 meter och fördröjningstiden kan justeras från 10 sekunder upp till 15 minuter enligt manualen.

FI: Jos valaisin ei syty odotetusti, tarkista seuraavat vaiheet annetussa järjestyksessä:

Katkaise aina virta ennen säätöjen tekemistä. Tarkista ensin päivänvalotunnistin (lux-asetus). Jos lux-asetus on liian korkea, valaisin voi havaita, että tilassa on jo riittävästi ympäristövaloa, eikä siksi syty. Laske tällöin lux-asetusta ja testaa uudelleen.

Kytke virta takaisin päälle säädön jälkeen. Anna valaisimen suorittaa käynnistys ja anturin alustustoiminnot ennen lisäarviointia.

Jos valaisin ei vielääkään toimi odotetusti, tarkista myös tunnistusalueen ja viiveajan asetukset.
Tunnistusalue voidaan säätää 2–6 metriin ja viiveaika 10 sekunnista jopa 15 minuuttiin käyttöohjeen mukaisesti.