

Aura Universal Retrofit LED Kits

Installation manual/Installationshandbuch/Installationsmanual/Asennusohje

220–240 V, 50/60 Hz

Note/Achtung/Obs/Huom:

EN: Please read the instruction manual before installation and keep it for future reference. **DE:** Bitte lesen Sie die Bedienungsanleitung vor der Installation und bewahren Sie sie für zukünftige Referenz auf. **SV:** Vänligen läs bruksanvisningen före installation och spara den för framtida referens. **FI:** Lue käyttöohje ennen asennusta ja säilytä se tulevaa tarvetta varten.

Safety instructions/Sicherheitsanweisungen/Säkerhetsanvisningar/Turvallisuusohjeet:

EN: These instructions assume expert knowledge corresponding to a completed professional education as an electrician. **DE:** Die Montage darf nur durch Elektrofachkräfte vorgenommen werden. **SV:** Dessa instruktioner förutsätter expertkunskaper motsvarande en avslutad yrkesutbildning som elektriker. **FI:** Näissä ohjeissa oletetaan sähköasentajan ammattikoulutusta vastaava asiantuntemus.

EN: Never work when voltage is present on the luminaire. Caution – Risk of fatal injury! **DE:** Es dürfen keine Arbeiten unter Spannung vorgenommen werden! Vorsicht Lebensgefahr! **SV:** Arbeta aldrig när det finns spänning på armaturen. Varning – Risk för livsfarliga skador! **FI:** Älä koskaan työskentele, kun valaisimessa on jännite. Varoitus – Kuolemanvaara!

EN: Ensure that the luminaire is undamaged before installation and commissioning! **DE:** Stellen Sie sicher, dass die Leuchte vor der Installation und Inbetriebnahme unbeschädigt ist! **SV:** Se till att armaturen är oskadad före installation och driftsättning! **FI:** Varmista, että valaisin on vahingoittumaton ennen asennusta ja käyttöönottoa!

EN: The manufacturer is not liable for any damage caused by incorrect or unauthorized use or by non-observance of these instructions. **DE:** Der Hersteller haftet nicht für Schäden, die durch unsachgemäßen oder unbefugten Gebrauch oder durch Nichtbeachtung dieser Anleitung entstehen. **SV:** Tillverkaren ansvarar inte för skador som orsakas av felaktig eller obehörig användning eller av att dessa anvisningar inte följs. **FI:** Valmistaja ei ole vastuussa vahingoista, jotka aiheutuvat virheellisestä tai luvattomasta käytöstä tai näiden ohjeiden noudattamatta jättämisestä.

EN: Work on the luminaire (installation, maintenance, servicing, troubleshooting) may only be carried out by an authorized electrician. **DE:** Arbeiten an der Leuchte (Installation, Wartung, Instandhaltung, Fehlersuche) dürfen nur von einer autorisierten Elektrofachkraft durchgeführt werden. **SV:** Arbete på armaturen (installation, underhåll, service, felsökning) får endast utföras av en behörig elektriker. **FI:** Valaisimeen liittyvät työt (asennus, huolto, kunnossapito, vianetsintä) saa suorittaa vain valtuutettu sähköasentaja.

EN: DALI: Basic insulation between supply- and control terminals. **DE:** DALI: Galvanische Trennung zwischen Anschluss der Steuerleitung und Netzversorgung. **SV:** DALI: Grundisolering mellan nät- och styrledningar. **FI:** DALI: peruseristys syöttö- ja ohjausliittimien välillä.

5-Year warranty policy/5-Jährige-Rückgabe- und Garantiegewährleistung/5-årig garantipolicy/5 vuoden takuu:

EN: Aura Light provides a 5-year warranty covering defects in materials and manufacturing for products we produce or sell. This warranty applies only if the product is listed with warranty details on auralight.com or in Aura Light's official communications. To submit a claim, please use the warranty claim form available on our website. **DE:** Aura Light gewährt eine 5-jährige Rückgabe- und Garantiegewährleistung auf Material- und Herstellungsfehler für Produkte, die wir herstellen oder verkaufen. Diese Garantie gilt nur, wenn das Produkt mit Garantieangaben auf auralight.com oder in offiziellen Mitteilungen von Aura Light aufgeführt ist. Um einen Garantieanspruch geltend zu machen, verwenden Sie bitte das Garantiefomular auf unserer Website. **SV:** Aura Light erbjuder 5 års garanti som täcker material- och tillverkningsfel för produkter som vi tillverkar eller säljer. Garantin gäller endast om produkten är listad med garantidetaljer på auralight.com eller i Aura Lights officiella kommunikation. För att skicka in ett garantiärende, vänligen använd garantiansökningsformuläret som finns på vår webbplats. **FI:** Aura Light myöntää 5 vuoden takuun materiaali- ja valmistusvirheille tuotteille, jotka se valmistaa tai myy. Tämä takuu on voimassa vain, jos tuote on mainittu takuukyselykohtainen verkkosivustolla auralight.com tai Aura Lightin virallisessa viestinnässä. Takuuvaatimuksen tekemiseksi käytä verkkosivustollamme olevaa takuulomaketta.

EN: Technical information can be found at www.auralight.com **DE:** Technische Informationen finden Sie unter www.auralight.de **SV:** Teknisk information finns på www.auralight.se **FI:** Tekniset tiedot löytyvät osoitteesta www.auralight.com

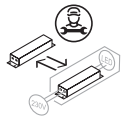

EN: The luminaire contains a control gear and a replaceable LED light source that shall only be replaced by the manufacturer or its authorized service agent. **DE:** Die Leuchte enthält ein Vorschaltgerät und eine austauschbare LED-Lichtquelle, die nur vom Hersteller oder dessen autorisiertem Kundendienst ausgetauscht werden darf. **SV:** Armaturen innehåller ett driftdon och en utbytbar LED-ljuskälla som endast får bytas ut av tillverkaren eller dennes serviceombud. **FI:** Valaisimessa on liitäntälaitte ja vaihdettava LED-valonlähde, jonka saa vaihtaa ainoastaan valmistaja tai tämän huoltoliike.

EN: Do not dispose of in household waste. Dispose of electrical waste for recycling. **DE:** Nicht über den Hausmüll entsorgen. Elektronikschrott dem Recycling zuführen. **SV:** Släng inte i hushållsavfallet. Lämna elavfall till återvinning. **FI:** Älä hävitä sekajätteen mukana. Toimita sähkö- ja elektroniikkaromu kierrätykseen.



EN: Caution – risk of electric shock. Switch off power supply. **DE:** Vorsicht – Stromschlaggefahr. Stromversorgung ausschalten. **SV:** Varning – risk för elektrisk stöt. Stäng av strömförsörjningen. **FI:** Varoitus – sähköiskun vaara. Katkaise virransyöttö.

IP20

EN: IP rating
DE: IP-Schutzart
SV: IP-klassning
FI: IP-luokitus

CE

EN: CE
DE: CE
SV: CE
FI: CE



CLASS I

EN: Protection class I
DE: Schutzklasse I
SV: Skyddsklass I
FI: Suojaluokka I

Intended use/Bestimmungsgemäße Verwendung/Avsett användningsområde/Tarkoitettu käyttötarkoitus:

EN: The Aura Universal Retrofit LED kit is intended only for installation within a luminaire and must not be used as a standalone unit.

DE: Das Aura Universal Retrofit-LED-Kit ist ausschließlich für die Installation in einer Leuchte vorgesehen und darf nicht als eigenständige Einheit verwendet werden.

SV: Aura Universal Retrofit LED-kitet är endast avsett för installation i en armatur och får inte användas som fristående enhet.

FI: Aura Universal Retrofit LED -sarja on tarkoitettu käytettäväksi ainoastaan valaisimen sisällä, eikä sitä saa käyttää itsenäisenä yksikkönä.

CE Declaration/CE-Konformitätserklärung/CE -förklaring/CE-vakuutus:

EN: This retrofit replaces the original fluorescent tube with a sustainable Aura Universal Retrofit LED Kit while retaining the original metal housing. Because the luminaire's design and key components have been changed, the original CE marking is no longer valid and must not be used. The party performing the retrofit assumes full legal responsibility for the safety, compliance, and any liability arising from the modified luminaire. **DE:** Dieser Nachrüstsatz ersetzt die ursprüngliche Leuchtstoffröhre durch ein langlebiges Aura Universal Retrofit LED-Kit, wobei das ursprüngliche Metallgehäuse erhalten bleibt. Da die Konstruktion der Leuchte und wichtige Komponenten verändert wurden, ist die ursprüngliche CE-Kennzeichnung nicht mehr gültig und darf nicht verwendet werden. Derjenige, der den Umbau durchführt, übernimmt die volle rechtliche Verantwortung für die Sicherheit, die Einhaltung der geltenden Vorschriften sowie jegliche Haftung, die sich aus der modifizierten Leuchte ergibt. **SV:** Denna retrofit ersätter det ursprungliga lysrör med ett hållbart Aura Universal Retrofit LED-kit, samtidigt som det ursprungliga metallhöljet behålls. Eftersom armaturens konstruktion och viktiga komponenter har ändrats är den ursprungliga CE-märkningen inte längre giltig och får inte användas. Den som utför ombyggnaden tar på sig det fulla juridiska ansvaret för säkerheten, efterlevnaden av gällande bestämmelser samt allt ansvar som uppstår till följd av den modifierade armaturen. **FI:** Tämä jälkiasennussarja korvaa alkuperäisen loisteputken kestäväällä Aura Universal Retrofit LED -sarjalla, samalla kun alkuperäinen metallikotelo säilytetään. Koska valaisimen rakenne ja tärkeät komponentit ovat muuttuneet, alkuperäinen CE-merkintä ei ole enää voimassa eikä sitä saa käyttää. Uudistuksen suorittaja ottaa täyden oikeudellisen vastuun turvallisuudesta, voimassa olevien määräysten noudattamisesta sekä kaikesta vastuusta, joka aiheutuu muokatusta valaisimesta.

CCT setting - external DIP switch/CCT-Einstellung – externer DIP-Schalter/
 CCT-inställning – extern DIP-omkopplare/CCT-asetus – ulkoinen DIP-kytkin

1

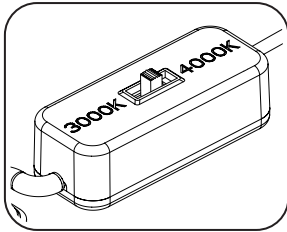

EN: It is not allowed to switch CCT and wattage under live state.
DE: Es ist nicht zulässig, die Farbtemperatur und die Leistung bei eingeschaltetem Gerät zu ändern.
SV: Det är inte tillåtet att byta färgtemperatur och effekt medan strömmen är påslagen.
FI: CCT-arvoa ja tehoa ei saa muuttaa laitteen ollessa jännitteenalaisena.

Wattage setting/Leistungseinstellung/Effektinställning/Tehoasetus

2

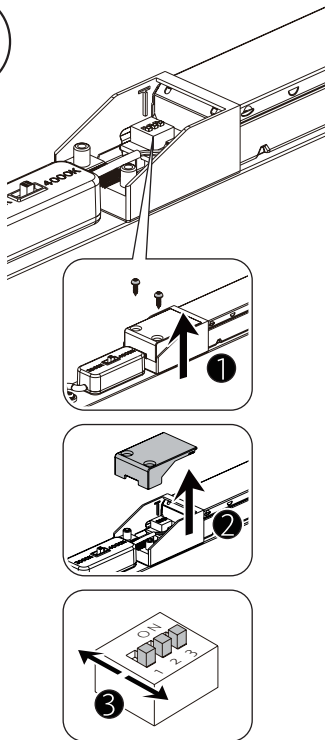

Variant/Variante/ Variant/Vaihtoehto	Output Current* (mA)	Dipswitch settings			Power /Leistung/Effekt/Teho (W)	Flux/Lichtstrom/ Ljusflöde/Valovirta (lm)	
						3000K	4000K
30008901420	250	Off	Off	Off	8	1000	1050
	350	Off	On	Off	10	1400	1450
	500	On	Off	On	14	1900	2000
	700	On	On	On	20	2600	2800
30008902820	500	Off	Off	Off	14	2000	2100
	600	Off	On	Off	17	2400	2500
	700	On	Off	Off	20	2800	2900
	1050	On	On	On	30	3900	4200
30018902820	250	Off	Off	Off	11	1450	1550
	400	Off	On	On	16	2250	2400
	500	On	Off	On	20	2800	3000
	700	On	On	On	28	3900	4150
30018905620	500	Off	Off	Off	20	2900	3100
	650	Off	On	On	26	3650	3900
	800	On	Off	On	32	4500	4800
	1050	On	On	On	42	5800	6200
30028904020	500	Off	Off	Off	22	3050	3250
	650	Off	On	On	30	4100	4350
	800	On	Off	On	35	4750	5050
	1050	On	On	On	46	6200	6550
30028908420	900	Off	Off	Off	38	5400	5750
	1400	Off	On	On	59	8250	8750
	1650**	On	Off	On	70	9550	10150

EN: The default setting for each variant is highlighted. *The output current levels are examples. The installer can set the current in steps of 50 or 100 mA depending on driver model, via dip switches. The dip switch combination for each current can be found printed on the driver. **Above 1650 mA is not allowed!

DE: Die Standardeinstellung für jede Variante ist hervorgehoben. *Die Ausgangsstromwerte sind Beispiele. Der Installateur kann den Strom je nach Treibermodell über DIP-Schalter in Schritten von 50 oder 100 mA einstellen. Die DIP-Schalterkombination für jeden Stromwert ist auf dem Treiber aufgedruckt. **Über 1650 mA ist nicht zulässig!

SV: Standardinställningen för varje variant är markerad. *Strömsnivåerna är exempel. Installatören kan ställa in strömmen i steg om 50 eller 100 mA beroende på drivdonmodell via DIP-omkopplare. DIP-omkopplarkombinationen för varje strömnivå finns tryckt på drivdonet. **Över 1650 mA är inte tillåtet!

FI: Kunkin version oletusasetus on korostettu. *Lähtövirtatasot ovat esimerkkejä. Asentaja voi säätää virran 50 tai 100 mA:n välein liitäntälaitteesta riippuen DIP-kytkimillä. Kunkin virta-arvon DIP-kytkinyhdistelmä on painettu liitäntälaitteeseen. **Yli 1650 mA ei ole sallittu!

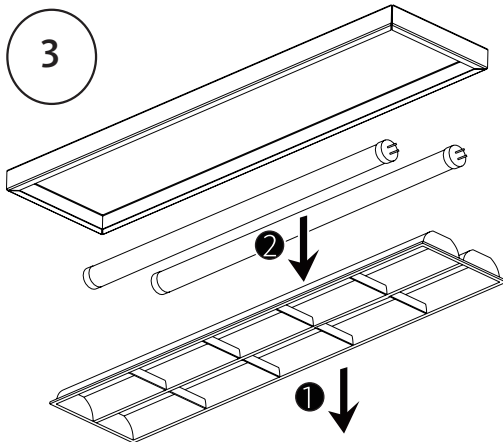

EN: Remove the old module.
DE: Entfernen Sie das alte Modul.
SV: Ta bort den gamla modulen.
FI: Poista vanha moduuli.

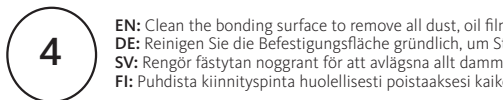

EN: Clean the bonding surface to remove all dust, oil films, moisture, and other contaminants before installing the lighting fixture.
DE: Reinigen Sie die Befestigungsfläche gründlich, um Staub, Ölfilme, Feuchtigkeit und andere Verunreinigungen zu entfernen, bevor die Leuchte installiert wird.
SV: Rengör fästytan noggrant för att avlägsna allt damm, oljefilm, fukt och andra föroreningar innan belysningsarmaturen installeras.
FI: Puhdista kiinnityspinta huolellisesti poistaaksesi kaiken pölyn, öljykalvon, kosteuden ja muut epäpuhtaudet ennen valaisimen asentamista.

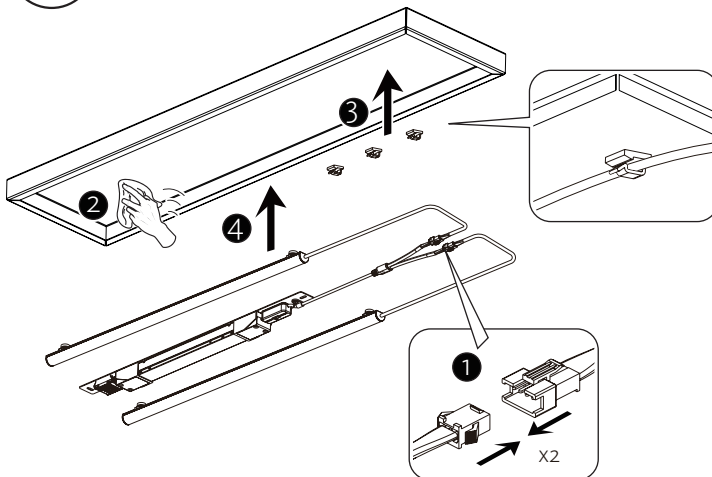

EN: Due to the mounting magnets, the retrofit kit can be mounted on any ferromagnetic surface.
DE: Dank der Montagemagnete kann das Nachrüstset auf jeder ferromagnetischen Oberfläche montiert werden.
SV: Tack vare monteringsmagneterna kan retrofit-satsen monteras på alla ferromagnetiska ytor.
FI: Asennusmagneettien ansiosta jälkiasennussarja voidaan asentaa mille tahansa ferromagneettiselle pinnalle.

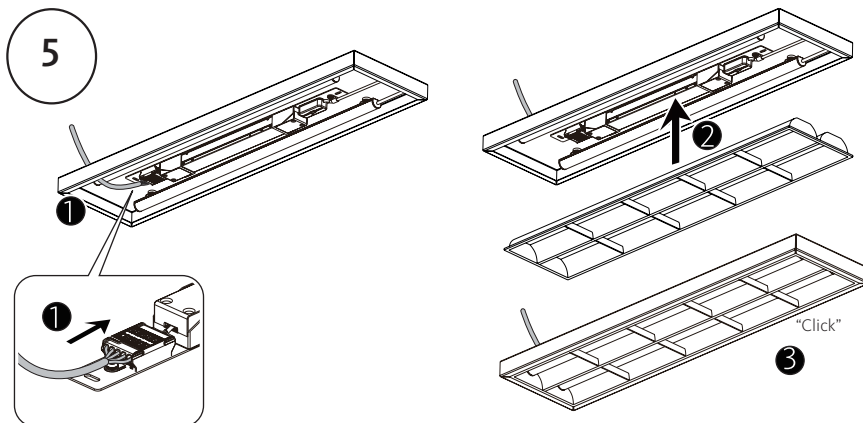

EN: Connect the supply cables and close the luminaire.
DE: Schließen Sie das Anschlusskabel an und schließen Sie die Leuchte.
SV: Koppla in anslutningsledningerna och stäng armaturen.
FI: Kytke liitosjohto ja sulje valaisin.

6

Wire specification/Kabelspezifikation/Kabelspecifikation/Kaapelin tekniset tiedot

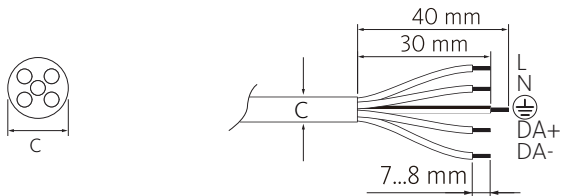

Outer diameter/Außendurchmesser/Ytterdiameter/Ulkohalkaisija: $\varnothing 8 \text{ mm} \leq C \leq 12 \text{ mm}$
 Core of cable/Leiterquerschnitt/Ledararea/Johdinpoikkipinta: $5 \times 0,5\text{--}1,5 \text{ mm}^2$

Dimensions/Dimensionen/Dimensioner/Ulottuvuudet (mm)

1xLED-kit

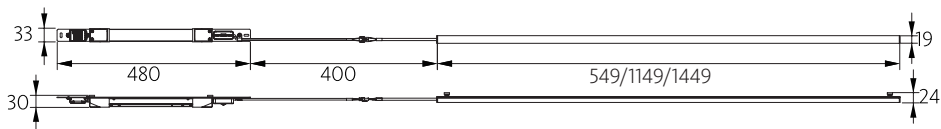

2xLED-kit

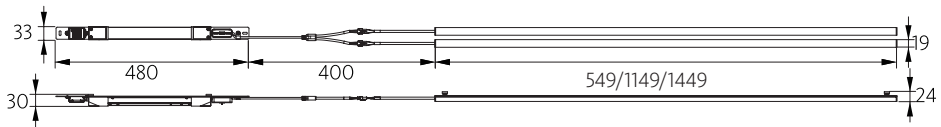

Disassemble/Demontieren/Demontera/Purkaa

1

EN: Remove the power supply.
 DE: Trennen Sie die Stromversorgung.
 SV: Koppla bort strömförsörjningen.
 FI: Irrota virtalähde.

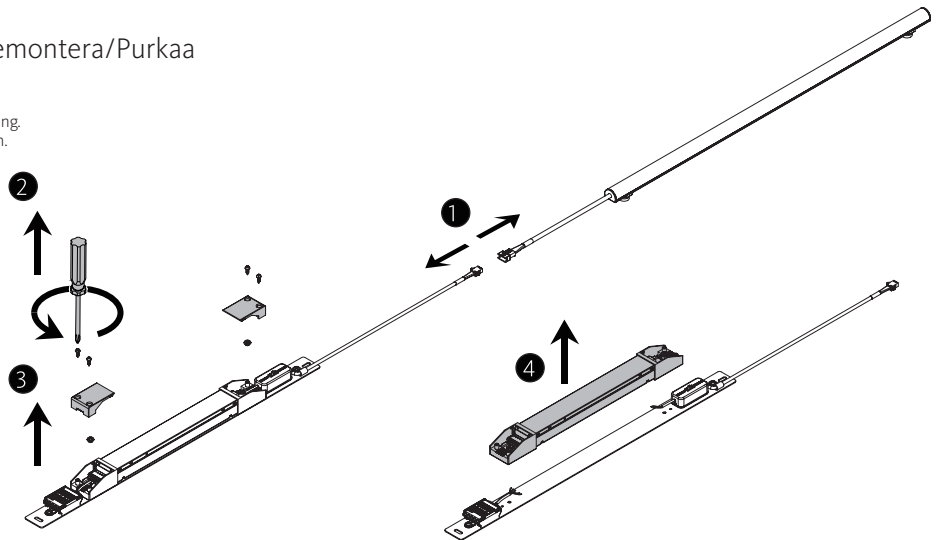

2

EN: Remove the lamp panel.
 DE: Entfernen Sie das Lampenpanel.
 SV: Ta bort lampanelen.
 FI: Irrota valaisinpaneeli.

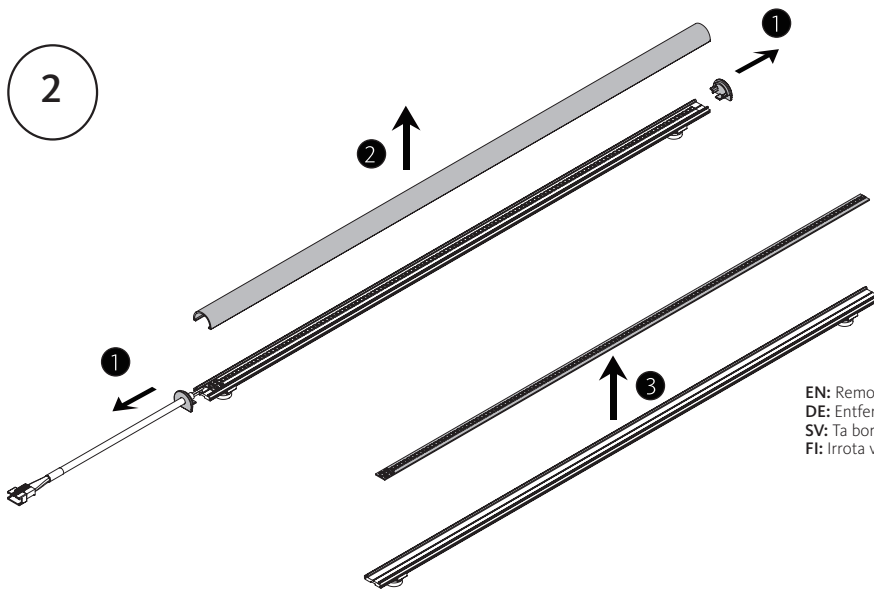

3

EN: The disassembled driver and light source.
 DE: Der zerlegte Treiber und die Lichtquelle.
 SV: Isärmonterade drivdon och ljuskälla.
 FI: Erilliset käyttölaitteet ja valonlähde.

